



Pratissoli

PN3

HIGH PRESSURE WATER ACCESSORIES

Accessoires à haute pression

Accessori per acqua alta pressione

PN3 PNEUMATIC VALVE

3 WAY FLOW THROUGH DESIGN PNEUMATICALLY OPERATED PRESSURE REGULATOR

- The PN3 valve is available in 3 versions according to pressure and volume required.
It allows remote control of the water pressure, particularly suitable for automatic working cycles or where continuous variations of the working pressure are required.
- Water and air pressures are reciprocally proportional, the air flow can be switched ON or OFF by means of a 3/2 way solenoid valve whereas air pressure, and in turn the water pressure, can be adjusted by means of an air regulator.

SOUPAPE PNEUMATIQUE PN3

REGULATEUR DE PRESSION A 3 VOIES A COMMANDE PNEUMATIQUE PROPORTIONNELLE

- Disponible en trois versions selon la pression et le débit voulus, il a été créé pour permettre de régler, d'ouvrir et d'interrompre la pression de l'eau au moyen d'une commande pneumatique. Il est donc particulièrement indiqué pour toutes les applications exigeant des cycles de fonctionnement ou des variations de pression continues.
- La pression de fonctionnement de la pompe est directement proportionnelle à la pression de l'air; on peut effectuer la commande de l'air comprimé au moyen d'une électrovanne pneumatique à 3/2 voies tandis que le réglage de la pression de l'air, et donc de l'eau, peut s'effectuer au moyen d'un réducteur de pression.

VALVOLA PNEUMATICA PN3

REGOLATORE DI PRESSIONE MANUALE A 3 VIE A COMANDO PNEUMATICO PROPORZIONALE

- Disponibile in tre versioni a seconda della pressione e portata richieste, è stata realizzata per consentire la regolazione proporzionale, l'inserimento e disinserimento della pressione dell'acqua mediante comando pneumatico. Risulta quindi particolarmente indicata per tutte quelle applicazioni che richiedono inserimenti ciclici o continue variazioni della pressione di lavoro.
- la pressione di lavoro della pompa è direttamente proporzionale alla pressione aria in ingresso, il comando dell'aria compressa può avvenire con l'impiego di una elettrovalvola pneumatica 3/2 vie mentre la regolazione della pressione dell'aria, e quindi dell'acqua, mediante un riduttore di pressione.



AIR-WATER PRESSURE DIAGRAMS / DIAGRAMME DES PRESSIONS AIR-EAU / DIAGRAMMA DELLE PRESSIONI ARIA-ACQUA

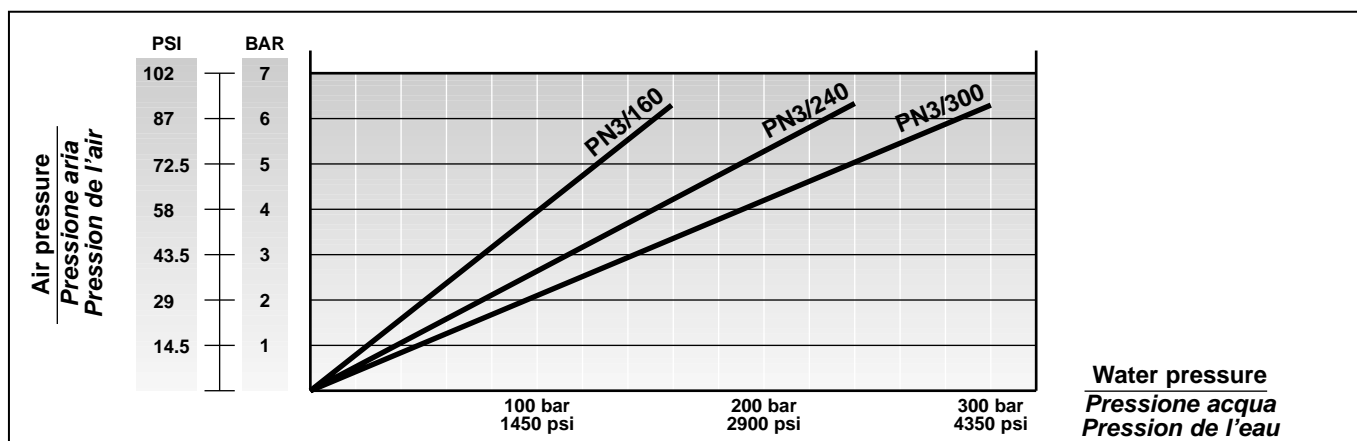

PECULIARITIES / PARTICULARITES / PECULIARITÀ

- It allows offload pump start up.
- When not operated (no air pressure) it releases the water flow through the by-pass without pressure and shuts off the outlet line, thus avoiding leakage through the consumer units.
- It limits the operating pressure at the adjusted value, even by totally closing the consumer units.
- Suitable for controlling several consumer units at the same time.
- Permet la mise en marche de la pompe à pression zéro, donc sans charger le moteur.
- Quand la pression de l'air est à zéro, la totalité du débit est déchargée par le by-pass à pression 0, évitant toute fuite à l'utilisation.
- Limite la pression de travail à la valeur fixée, même en cas de fermeture totale de l'utilisation.
- Convient à l'emploi simultané de plusieurs buses.
- Consente l'avviamento pompa a pressione 0, quindi senza carico al motore.
- Quando diseccitata scarica la portata in by-pass a pressione 0 senza trafilemanti all'utilizzo.
- In qualsiasi condizione di lavoro limita la pressione di esercizio al valore impostato, anche in caso di totale chiusura dell'utilizzo.
- Adatta per l'impiego contemporaneo di più uti-lizzi.



Pratissoli

PN3

SPECIFICATIONS / CARACTERISTIQUES CARATTERISTICHE

MODEL	Max Volume / Débit maxi / Max Portata		Max Pressure / Pression maxi / Pressione Max	
	L/M	GPM	BAR	PSI
PN3/160	450	120	160	2350
PN3/240	300	80	240	3500
PN3/300	200	53	300	4350

- Type: Normally open / *Type: normalmente ouverte / Tipo: normalmente aperta.*
- Max air pressure / *Pression d'air maxi / Max pressione aria* 6,3 bar - 95 psi
- Air consumption / *Consommation d'air / Consumo aria* 32 n/litri/min.
- Port sizes / *Dimensions des prises / Dimensioni delle connessioni:*
 - Inlet / *Aspiration / Ingresso* G 1"1/2
 - Outlet port / *Refoulement / Mandata* G 1"1/2
 - By-pass G 1"1/2
 - Air inlet port / *Prise d'entrée de l'air / Presa ingresso aria* G 1/4"
- Weight / *Poids / Peso* 25 Kg.

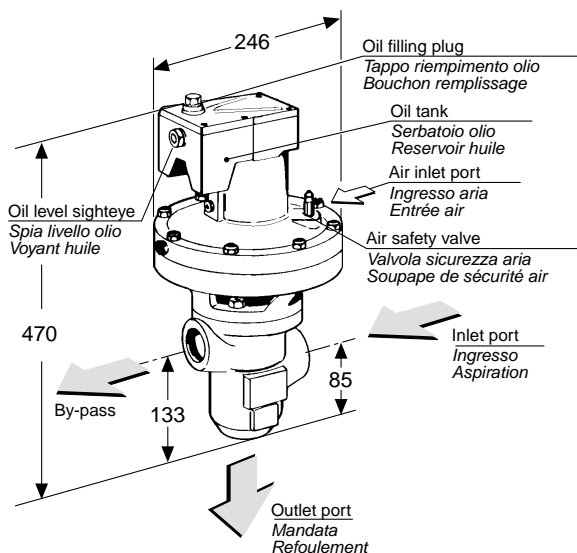

MATERIAL QUALITY / QUALITE DES MATERIAUX / QUALITÀ DEI MATERIALI

- Upper valve body / *Corps soupape supérieur / Corpo valvola superiore.* Alluminium alloy / *Alliage d'aluminium / Lega alluminio*
- Lower valve body / *Corps soupape inférieur / Corpo valvola inferiore.....* SPF600 Cast iron / *Fonte SPF600 / Ghisa SPF600*
- Valve seat / *Siège de soupape / Sede valvola* AISI 420 s.s. with deposit of stellite / *Acier inox avec dépôt de stellite / Acciaio inox AISI 420 con riporto di stellite*

INSTALLATION SCHEME / SCHEMA D'INSTALLATION / SCHEMA DI INSTALLAZIONE

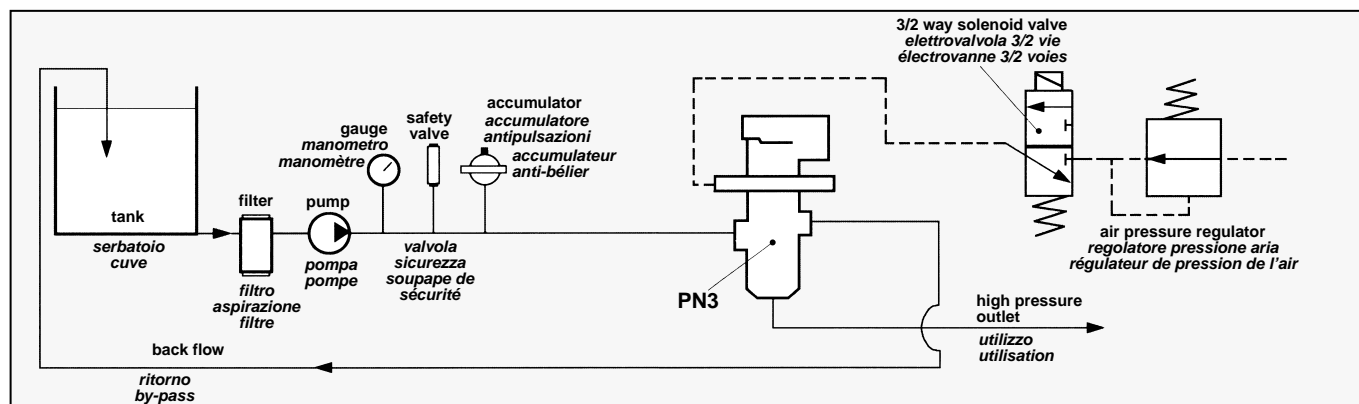

The data are indicative and not binding. We reserve the right to modify them at any time. - *Les données sont indicatives et n'engagent pas la Société Pratissoli, qui se réserve de les modifier à tout moment et sans préavis. - I dati sono indicativi e non impegnativi, la ditta si riserva di variarli in qualsiasi momento.*

Pratissoli

A DIVISION OF THE



INTERPUMP GROUP S.p.A.

Via F. Cavallotti, 33 - 42100 Reggio Emilia - Italy - Tel. +39 0522 276511 - Fax +39 0522 511140 - E-mail: pratissoli@interpumpgroup.it